

聲寶自動集塵無線吸塵器 (家庭用)

適用機型 **EC-UA18UNT**

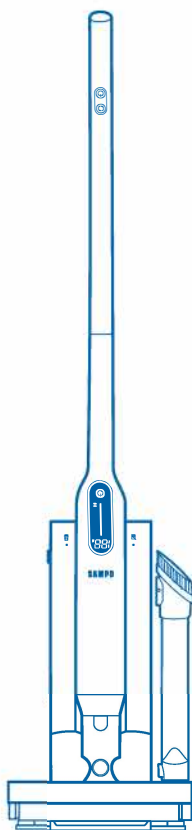

目錄

頁

| | |
|--------------------|-------|
| 安全注意事項(請務必遵守)..... | 1~3 |
| 使用前注意事項..... | 4 |
| 各部品名稱/配件..... | 5~6 |
| 商品組裝..... | 7 |
| 充電說明..... | 8~9 |
| 使用說明..... | 10~14 |
| 清潔與保養..... | 15~17 |
| 故障檢修與排除..... | 18~19 |
| 緊急處理方法..... | 19 |
| 規格..... | 20 |
| 聲寶產品保證書..... | 23 |

使用本產品前請先詳細閱讀本使用說明書，以便正確的使用本產品。
請將本使用說明書放置在隨時可取用的地方。

保證書印製於說明書最後頁，請要求經銷商填妥購買日期及蓋店章，以確保您的權益。

安全注意事項 (請務必遵守)

為了防止給使用者和他人造成意外的危害和財產的損害，請務必遵守下述事項。

■ 為加強提示下列各注意事項內容，將以下列標誌進行區分和說明：



警告

此標誌的意思指“有造成死亡或重傷的可能”。



注意

此標誌的意思指“有造成負傷或商品周圍財產損害的可能”。

■ 對於須遵守的內容種類，將以下列圖形符號來區分和說明(下列圖形符號為表示例)：



此圖形符號是指「禁止」之意。



此圖形符號是指務必遵照指示，「強制」實行之意。



警告



本產品內置有專用充電電池，請勿用於其它產品或使用非原裝的電池。



請勿使用非原廠認可之零配件。為確保產品壽命及避免危險，請勿任意改造機體或更換零件，易發生觸電、短路、火災等意外。



請在拆除包裝後檢查產品是否有損傷，核對配件是否齊全。



如需更換電池，必須由技術人員進行更換，不可自行更換，以避免發生危險，請洽免費服務專線聯繫。



請勿在火源附近或高溫環境充電，以避免發生危險。



請勿碰觸滾刷，以避免夾住手指，或因保護裝置啟動導至燙傷。



請使用專用的充電座(集塵站)進行充電，僅能使用本產品提供的型號 EC-UA18UNT(Charger)充電座對電池充電。

安全注意事項(請務必遵守)



警告

- 使用前先檢查集塵站(充電座)，電源線及插頭是否完整而無破裂或異常狀況，並確認電壓是否符合 110V/60Hz。



- 如電源線有損壞或老化的任何跡象，請勿使用本產品，並請聯絡聲寶服務專線。

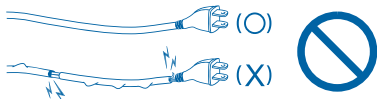

- 本產品設計為家庭用，不可做營業用；產品為乾式吸塵器，請勿用於戶外或潮濕的表面，以避免機身損壞及觸電危險。



- 使用時，請將塵埃、毛髮、手或任何可能堵塞出風口的異物移除。頭髮、衣物、手指或身體任何部分請遠離吸口，以避免危險。



- 充電完畢或長時間不使用及外出時，請將電源線插頭移除，否則容易發生故障及危險。

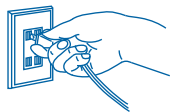

- 請勿使用延長線或外接插頭，不與其他電器共用插座，以免發生危險。

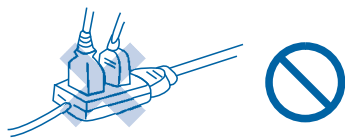

- 請勿用吸塵器吸水泥、石膏粉、未熄菸頭、帶有餘熱之灰燼等易燃物、刀片、尖銳物品、大量粉末，容易引起堵塞，導致馬達故障。



- 清潔產品前，請確保充電座已移除電源線插頭及主機已關閉電源，以免造成意外觸電。



安全注意事項 (請務必遵守)



警告

- 請勿用潮濕的手移除或插入電源線插頭。移除插頭時，請抓住插頭兩側再拔出，勿拉扯電線。



- 不可將機體及充電座直接用水沖洗或浸入水中及其他液體，以免機體進水導致故障或意外。



- 發生異常時(有燒焦味等)，請立即停止運轉，並關閉電源開關。



- 請勿於未安裝集塵盒組件、HEPA 濾網時使用，以免異物吸入馬達風葉發生爆裂危險。

- 運轉時，請勿拆卸集塵盒組件，以免異物吸入馬達風葉發生爆裂危險！



- 請勿使用於火源附近或高溫(40°C以上)場所，廢紙、金屬屑多的場所，以及易燃氣體、濕氣、重油汙多及會被水淋的場所。



- 本電器不預期供生理、感知、心智能力、經驗或知識不足之使用者(包含孩童)使用，除非在對其負有安全責任的人員之監護或指導下安全使用。
- 孩童應受監護，以確保孩童不嬉玩電器。會導致故障或意外的危險事件發生。



使用前注意事項

- 使用前，請詳細閱讀本說明書各項說明。
 - 使用前，請確認濾網組件及相關配件是否已確實裝妥，再行啓動電源開關。
 - 使用中，人員請勿遠離；使用中如有小孩接近，請密切注意。
 - 使用中，如發現機體溫度太高及發出異常聲音時，應立即停止使用，並送至聲寶經銷店或維修中心進行維修，切勿自行拆裝修理。
 - 吸塵器外殼應避免接觸腐蝕性溶劑，以免引起龜裂、變色等。
 - 若產品有損壞或異常情形，包括電池損壞，必須由聲寶指定經銷商或維修中心做維修。請勿私自更換，以免造成危害。
 - 送修前請先聯絡聲寶免費服務電話，將產品型號及故障情況詳細說明，客服人員會協助處理。
 - 本產品包括鋰電池，必須回收或正確處置，請勿焚燒、暴露在高溫下或水中，因為這樣可能會增加爆炸或汙染的危險。
 - 本電器報廢前應取出電池。請注意取出電池前，應先切斷電源。之後拆開主機，取出電池組，用絕緣剪刀切斷電池兩端的連接線，將電池放入有電池回收標誌的垃圾桶中。
 - 如發現電池漏液狀況，請暫停使用，戴上手套將電池拆卸進行清潔處理，並連絡聲寶免費服務電話。
 - 本產品為家用型吸塵器，請勿用於工業用途或吸塵以外的用途。
請勿吸入以下的物品：
 - 大量粉末(如水泥、石膏粉等)
 - 沾有寵物排泄物
 - 寵物砂或大量的沙子
 - 水或其它液體
 - 尖銳物品，如玻璃、牙籤或別針等。
 - 潮濕物品
 - 容易堵住吸入口的物品，如襪子等。
 - 本產品若處於以下狀態，保護裝置將會啓動，主機將會停止運轉，以防止馬達過熱或損壞。
 - 主機-集塵盒已吸滿垃圾
 - 不鏽鋼錐形過濾網和HEPA濾網已阻塞
 - 吸入口被堵塞
 - 滾刷有被異物纏繞
 - 充電座(集塵站)
 - 將主機放置於充電座(集塵站)上時，充電座會自動完成三次的垃圾回收，以防止馬達過熱或損壞。
 - 請勿踩踏、站立或坐在充電座(集塵站)上，亦不可在充電座(集塵站)上放取重物。
 - 不可將垃圾丟入充電座(集塵站)中，亦不可做為垃圾筒使用。
 - 配件_清潔刷內含刀片，請小心使用，切勿讓孩童接近和使用，以確保使用安全。
- ※ 為了改善此說明書的內容，本公司得不經預告而加以修正。出貨以實物為準。



各部品名稱/配件

正面

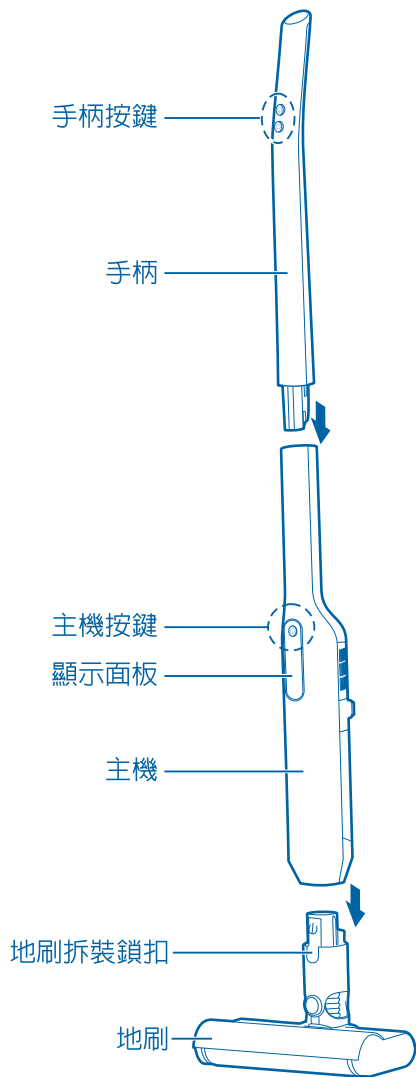

背面

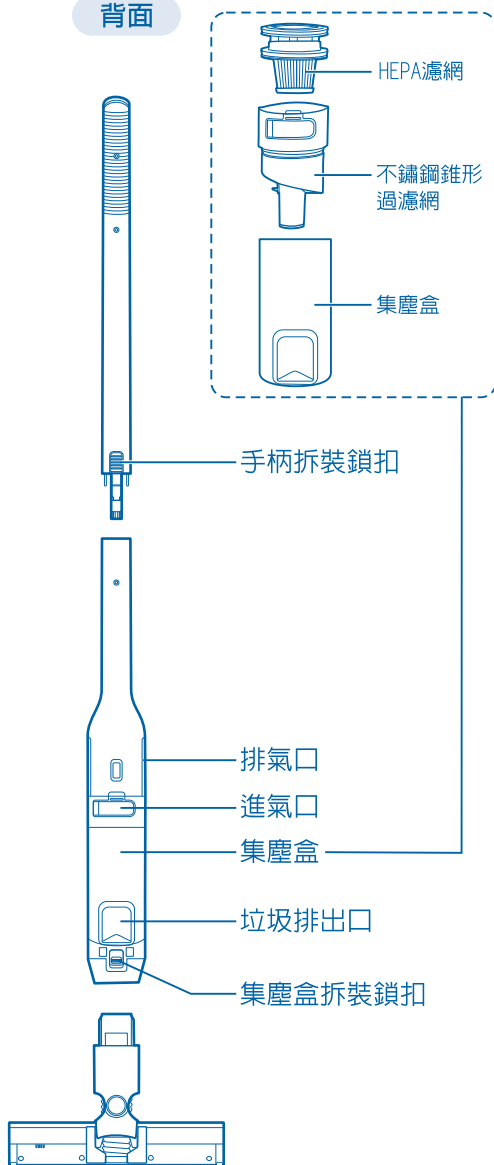

各部品名稱/配件

充電座(集塵站)

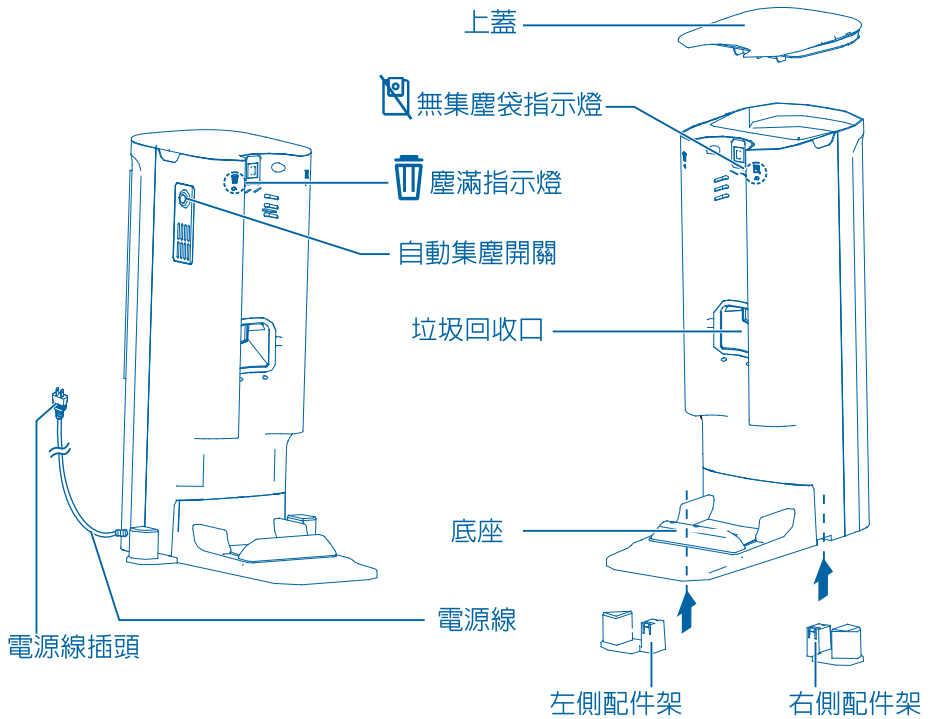

配件

二合一毛刷

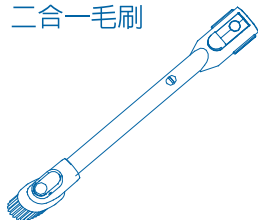

清潔刷



集塵袋x6個

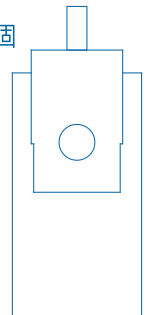

商品組裝

商品組裝

因商品尺寸因素，且為保護商品完整性，主機、手柄、地刷、二合一毛刷及充電座等均分開包裝，在首次使用時，請先進行組裝。（如圖一和圖二）

① 主機組裝

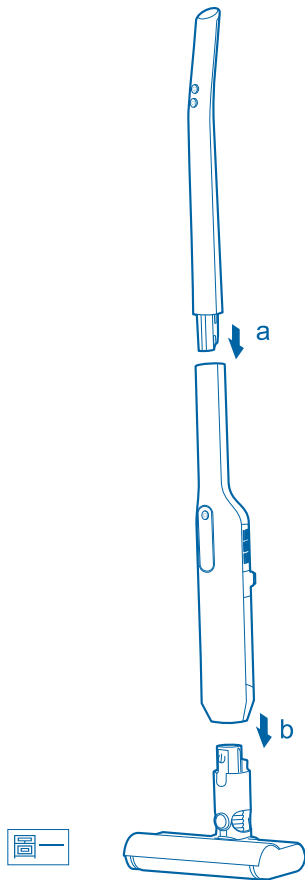

② 充電座組裝

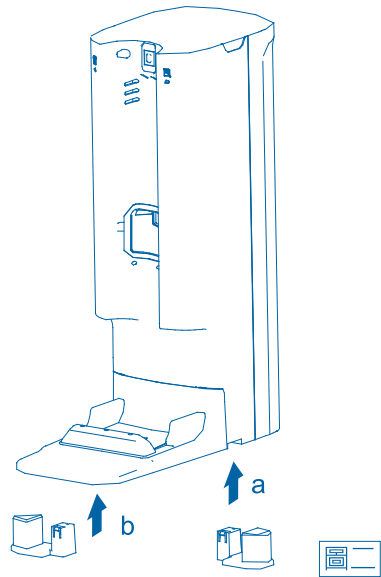

充電說明

充電說明

- 首次使用吸塵器前，請先將吸塵器電池充滿電後，再行使用。
- 請先將吸塵器正確的放置於充電座，步驟如下：

① 電源線插頭插入插座中。

(請務必確認插座電壓為110V交流電)

② 將吸塵器放置充電座上。放置後，

集塵站會自動進行3次垃圾回收。

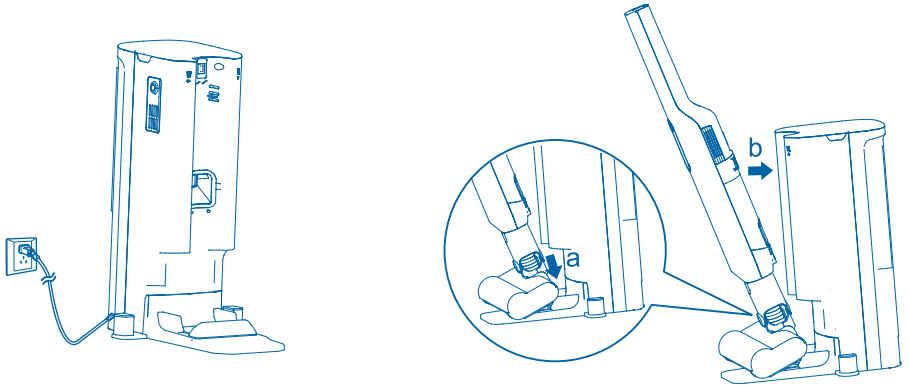

③ 充電顯示說明

- 充電中，顯示面板將顯示現行充電電量，充電指示燈號為紅色且閃爍。(如圖三)
- 充電完成，顯示面板顯示充電電量為100%，充電指示燈號為綠色且長亮(如圖四)，約5分鐘後，顯示面板燈號熄滅。

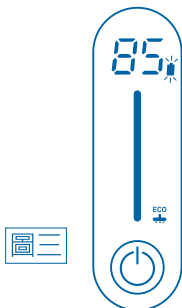

圖三

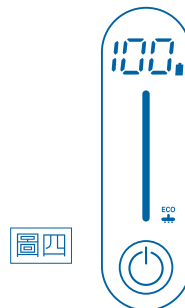

圖四

充電說明

※溫馨提醒：

- 吸塵器在運轉狀態下，放回充電座時，本機會自動停止運轉，進入充電模式後，充電座會自動進行垃圾回收。
- 充電時，吸塵器將無法運轉。
- 充電時，機器本體、電源線插頭的溫度會升高，此為正常的現象。
- 充電完成後，在待機狀態下，仍有1W待機功率，若長時間不使用，請將集塵站電源線插頭移除。

※充電事項提醒：

- 首次使用或放置半年以上再使用時，電池可能因過度放電而導致電量減少，使用前，請先行充電。
- 長時間不使用時，請先行將吸塵器充滿電，再行移除電源線插頭後，並妥當存放，且至少半年充電1次。
- 請勿在環境溫度高於40°C時充電，亦勿在溫度過低和陽光直射的高溫環境中進行充電。
- 為避免影響電池壽命，吸塵器運轉至電量耗盡而自動停止時，請勿嘗試再次啟動或放置不管，以免造成電池過度放電。每次使用後請務必進行充電。
- 為避免吸塵器充電對電視機或電話等產生干擾(如產生雜音等)，充電時，請距離電視機或電話等1公尺以上的距離。

使用說明

首次使用

- 請先將吸塵器電池充滿電，請參閱第8~9頁充電說明。
- 請確認吸塵器集塵盒內的HEPA濾網和不鏽鋼錐形過濾網是否已安裝完成。
- 請確認集塵站內的集塵袋是否已安裝完成。

使用步驟說明

1 啟動吸塵器

- 按下手柄按鍵上的  電源按鍵，開始啟動吸塵器。(如圖五)
- 吸塵器預設吸力為ECO模式，此模式為自動灰塵感知，依據使用環境自動進行吸力調節，顯示面板依其使用的吸力相對應顯示調整。(如圖六)

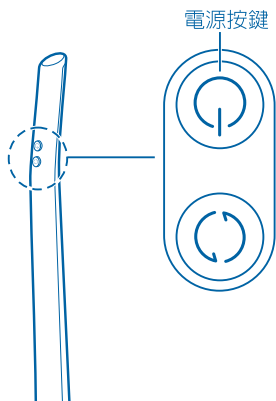

圖五

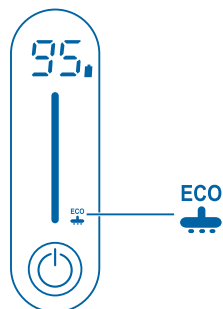





圖六

使用說明

2 吸力調整

- 按下手柄按鍵上的  吸力調整按鍵，進行吸力調整。(如圖七)
- 吸力調整依序為ECO模式>低速模式>中速模式>高速模式(如圖八)，顯示面板依吸力大小相對應顯示，如下表所示。

| | 提示燈顏色 | 吸力 | 圖示 |
|-----------------|-------|----|--|
| ECO模式 (自動感應) | 藍色 | 標準 |  |
| 低速模式 | 藍色 | 低 |  藍色 |
| 中速模式 | 紫色 | 中 |  紫色 |
| 高速模式 | 紅色 | 強 |  紅色 |

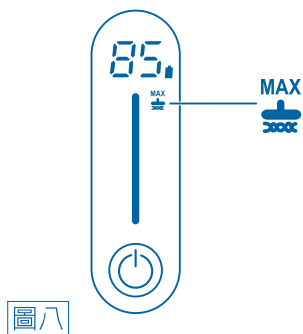
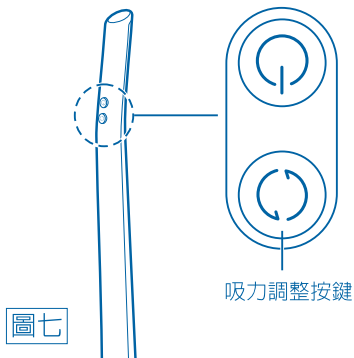

使用說明



3 吸塵結束

- 按下  電源按鍵，關閉吸塵器。
- 吸塵結束，請將吸塵器放回集塵站(充電站)，集塵站將自動回收垃圾三次後停止，且同步進入充電模式。

※使用注意事項

- 集塵站運轉中，請勿取出吸塵器，以避免垃圾排出口蓋損壞。若要取出吸塵器，請先按下"自動集塵開關"，先行關閉自動集塵後，再取出吸塵器。
- 自動集塵結束後，垃圾排出口蓋為開啓狀態，可能為垃圾風道口尚有些許髒汙卡住，請打開垃圾排出口蓋，使用清潔刷清潔風道口即可。

※溫馨提醒：

- 使用過程中，若吸塵器停止，且顯示面板  地刷堵轉指示燈號閃爍，故障代碼出現E3(如圖九)，意指地刷可能因毛髮、垃圾 或繩子等物品堵塞而停止運轉，請進行地刷清潔。(請參閱「清潔與保養」)
- 使用過程中，若吸塵器停止，且顯示面板  馬達堵轉指示燈閃爍(如圖十)，意指集塵通道堵塞，請進行集塵杯和HEPA濾網清潔。
- 當吸塵器電力為100%時，將吸塵器放回集塵站，集塵站將不會啟動自動集塵功能。
- 集塵盒內的垃圾過滿時，集塵站可能無法回收垃圾。
- 吸塵器吸入頭髮、寵物毛鬆及較大垃圾時，垃圾排出時，在主機後方的垃圾排出口(如圖十一)會有些殘留，為正常的現象，請進行清潔。

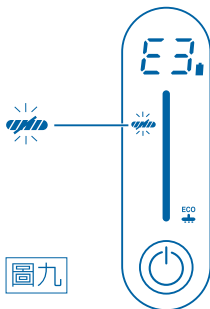

圖九

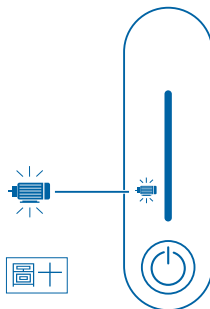

圖十

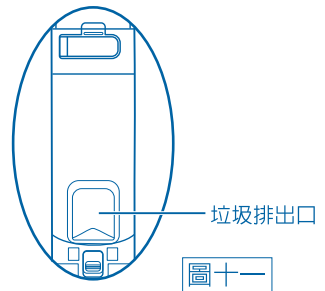

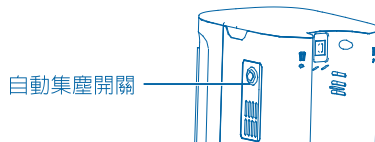

圖十一

- 若欲關閉集塵站自動回收垃圾功能，請將按下"自動集塵開關"按鍵，以關閉自動集塵。



使用說明

集塵站(充電站)使用說明

- 若集塵站未安裝集塵紙袋安裝或安裝未到位，則集塵站右側的無集塵袋指示燈  為長亮紅色燈號。
- 若集塵站內的集塵紙袋集塵量已滿時，則集塵站左側的塵滿指示燈  長亮紅色燈號。

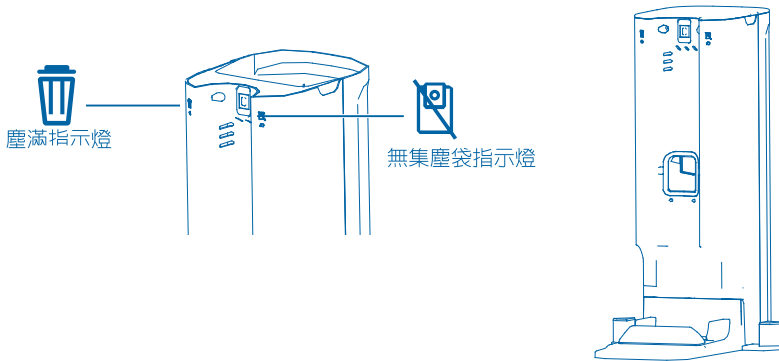

- 若集塵站(充電站)的塵滿指示燈號亮起，請更換集塵紙袋，更換步驟如下：

- ① 打開集塵站上蓋
- ② 從集塵站中取出集塵袋
- ③ 將新的集塵袋放入集塵站中的卡槽內

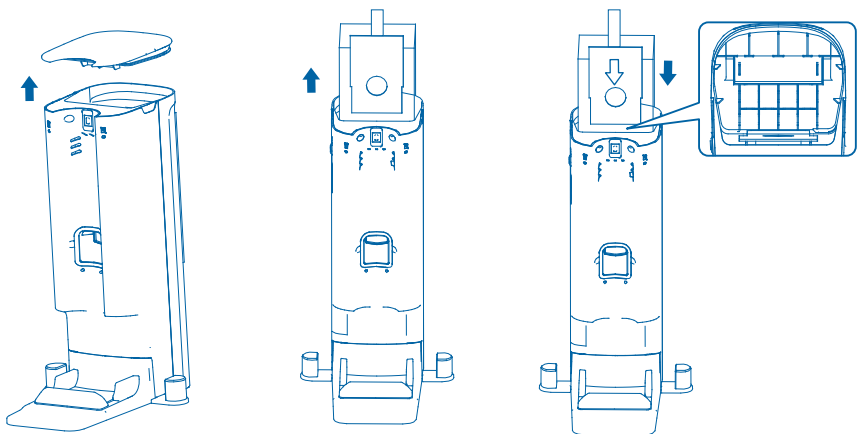

※溫馨提醒：集塵紙袋為消耗品，為確保清潔效果，請勿重複使用。

使用說明

手提型式使用說明

- 本產品配置二合一毛刷，可依據使用場景進行更換和配件，組裝方式如下說明：

① 拆卸地刷和手柄

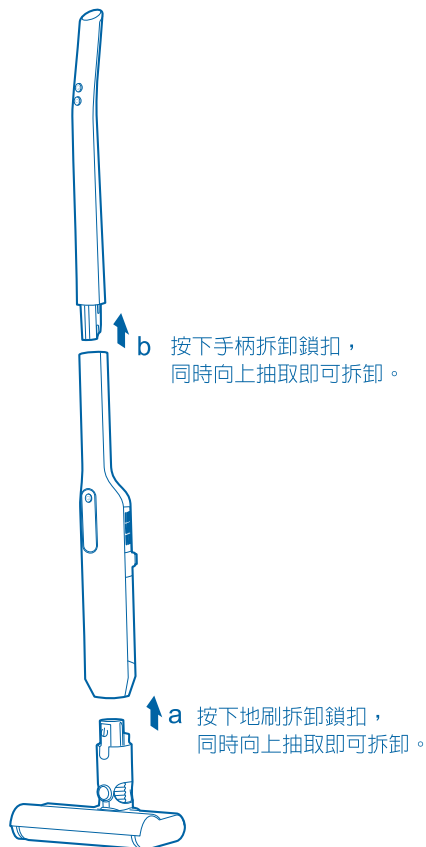

② 安裝二合一毛刷

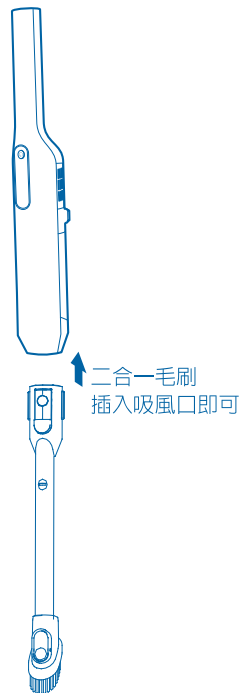

- 手持型吸塵器電源/吸力調節切換說明

-按下  電源按鍵，開始啟動吸塵器，再按下電源按鍵即開始進行吸力調整。

-切換模式為ECO模式>低速模式>中速模式>高速模式>關閉電源

電源/
吸力調節切換

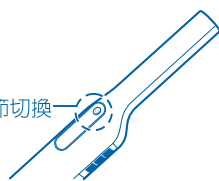

清潔與保養

- 清潔垃圾或保養機體時，請關機併移除電源線插頭後，再行清潔與保養。
- 若吸塵器吸力減弱時，請即時清理垃圾，並進行清潔與保養。



警告



請避免手部潮濕去移除電源線插頭，以避免短路、觸電、受傷等危險。



機體不可用水沖洗或浸入水中，以避免短路、觸電、火災等。



注意



清潔保養時，禁止使用稀釋劑、揮發油、鋼刷、化學除塵布等用品。使用以上用品會使本產品變質及劣化，將造成受傷等事故。



禁止使用殺蟲劑或掃除、整髮用之噴霧劑。如果使用，機器易變質、破損或造成受傷等，引發事故。

集塵盒

- 若要清潔集塵盒，先行取下集塵盒及內配配件-不鏽鋼錐形過濾網及HEPA濾網，並清除附著在表面的垃圾，相關拆卸集塵盒步驟如下：

- ① 請先按下集塵盒拆卸鎖扣，
 - ② 向上抽取錐形過濾網
 - ③ 向上抽取HEPA濾網
- 即可向外取出集塵盒。

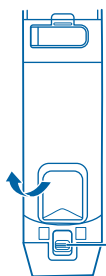

集塵盒拆卸鎖扣



錐形過濾網



HEPA過濾網

- 集塵盒、錐形過濾網及HEPA濾網用清水進行清洗，清洗完成，請放置通風良好的地方，待其完全乾燥後，再行安裝使用。

※貼心提醒：

- 不可使用吹風機進行烘乾
- 若將未完全乾燥的部件裝回主機中，可能會導致故障。

清潔與保養

主機和集塵站

- 使用軟布沾水或溫水擦拭吸塵器主機和集塵站表面，對針對集塵站的垃圾回收口、底座及集塵站內側底部過濾海綿，如圖框線處。

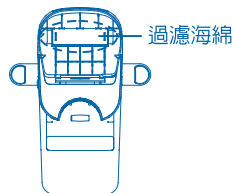
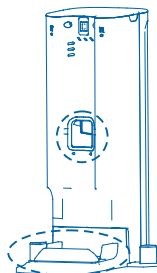
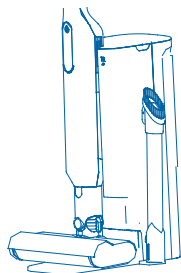

必要時可水洗過濾海綿，水洗後請充分晾乾，再裝回原處。

灰塵感知器

- 若使用ECO模式進行清潔時，吸塵過程中，無法自動切換吸力，可能是主機內側(主機取下集塵盒)的灰塵感知器(如圖十二)上有髒汙，導至感知器不靈敏，請使用乾燥的軟布進行擦拭即可。

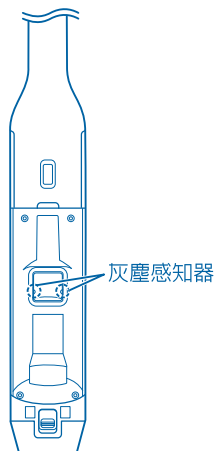

圖十二

清潔與保養

感應端子

- 請使用乾燥的軟布擦拭地刷及充電站的感應端子上的灰塵。(如圖十三)

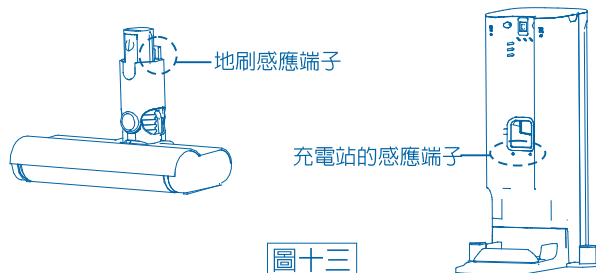

地刷

- 若要清潔地刷，請先於吸塵器上將地刷取下，並將底部滾刷取出，再進行清潔作業，相關滾刷拆卸步驟如下：

① 將地刷上的卡扣向  符號方向轉動，以取出滾刷。

② 清除滾刷上的垃圾

③ 對準卡槽將滾刷裝回，並將卡扣向  方向旋轉。

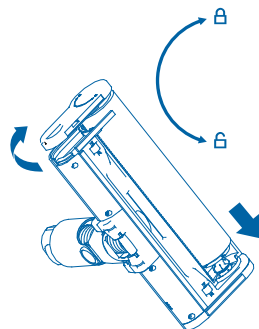
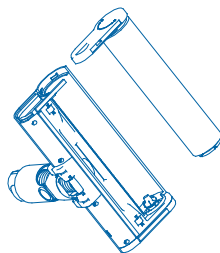
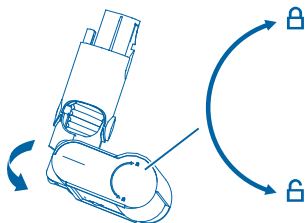

※貼心提醒：

- 滾刷可用清水進行清洗，清洗完成，請放置通風良好的地方，待其完全乾燥後，再行安裝使用。
- 地刷部件，因帶有馬達等零件，請以擦拭的方式進行清潔，請勿水洗，以避免故障。
- 若滾刷部件有毛髮纏繞，可使用清潔刷尾部刀片進行割除。請小心使用，切勿讓孩童接近和使用。

故障檢修與排除

■ 若發生故障時，請立即停止使用，並將電源插頭移除，若在故障狀態繼續使用或自行修理，均可能發生危險。

下列狀況可能不是故障，在送修之前先檢查清楚。

| 現象 | 可能原因 | 處理方法 |
|----------------------|---|---|
| 充電時，充電指示燈號未亮起 | <ul style="list-style-type: none">• 充電站電源線插頭未插• 吸塵器未正確放置充電站 | <ul style="list-style-type: none">• 請將電源線插頭插入插座中• 請將吸塵器正確放置充電站 |
| 充電指示燈號一直不熄滅 | <ul style="list-style-type: none">• 吸塵器可能故障 | <ul style="list-style-type: none">• 請聯絡聲寶免費服務專線 |
| 充電後，運轉時間很短 | <ul style="list-style-type: none">• 在高溫環境進行充電• 在高溫環境，吸塵器剛使用完畢即立刻充電，電池溫度過高暫停充電• 電池可能故障 | <ul style="list-style-type: none">• 請調整在室溫 40°C 以下環境溫度充電• 待電池冷卻後會自動充電，請充電至滿電• 請聯絡聲寶免費服務專線 |
| 吸塵器不運轉 | <ul style="list-style-type: none">• 電池沒有電• 未啟動電源 | <ul style="list-style-type: none">• 請進行充電• 啟動電源 |
| 地刷不運轉 | <ul style="list-style-type: none">• 滾刷被毛髮、垃圾等物品纏繞或堵塞• 用力按壓地刷導致不運轉 | <ul style="list-style-type: none">• 請清潔地刷• 請先停止運轉後，再重新開機 |
| 吸力變弱、出現“撲撲”異音或運轉聲音變大 | <ul style="list-style-type: none">• 毛刷堵塞• 集塵盒堵塞• 集塵盒安裝未完全 | <ul style="list-style-type: none">• 請先停止運轉，清潔毛刷• 請先停止運轉，清潔集塵盒• 請先停止運轉，重新安裝集塵盒 |
| 吸塵器排氣口發出異味 | <ul style="list-style-type: none">• 集塵盒久未清潔 | <ul style="list-style-type: none">• 請清潔集塵盒、錐形過濾網及 HEPA 濾網 |
| 集塵站排氣口發出異味 | <ul style="list-style-type: none">• 集塵袋久未更換 | <ul style="list-style-type: none">• 請更換集塵袋 |
| 吸塵器放回集塵站後不運轉 | <ul style="list-style-type: none">• 吸塵器未正確放置集塵站• 自動集塵開關已關閉• 集塵站電源線插頭未插 | <ul style="list-style-type: none">• 請將吸塵器正確放置集塵站• 開啓自動集塵開關• 請將集塵站電源線插頭插入插座中 |
| 集塵站塵滿指示燈亮起 | <ul style="list-style-type: none">• 集塵站集塵袋已滿 | <ul style="list-style-type: none">• 請更換集塵袋 |
| 集塵站無集塵袋指示燈亮起 | <ul style="list-style-type: none">• 集塵站未安裝集塵袋或未正確安裝集塵袋 | <ul style="list-style-type: none">• 請放置集塵袋或正確安裝集塵袋 |
| 集塵站回收垃圾吸力變弱或運轉聲變大 | <ul style="list-style-type: none">• 集塵袋可能已滿 | <ul style="list-style-type: none">• 請更換集塵袋 |

- 顯示面板若出現以下故障代碼，請立即停止使用，且將電源線插頭移除，並參閱處理方法進行處置。

| 故障代碼 | 可能原因 | 處理方法 |
|------|----------|---------------------------|
| 00 | 電池電量過低 | 請將吸塵器放置充電站進行充電 |
| E0 | 電池發生異常 | 請聯絡聲寶免費服務專線 |
| E1 | 馬達過載 | 請聯絡聲寶免費服務專線 |
| E2 | 馬達短路 | 請聯絡聲寶免費服務專線 |
| E3 | 地刷過載 | 請檢查地刷是否堵塞，並進行清理。 |
| E4 | 溫度保護裝置啟動 | 產品使用溫度過高，靜置30分鐘，待冷卻後再行使用。 |
| E6 | 充電發生錯誤 | 請聯絡聲寶免費服務專線 |
| E7 | 馬達無負載 | 請聯絡聲寶免費服務專線 |

緊急處理方法

- 使用時若有持續發生冒煙或起火燃燒現象，請立即關閉電源並儘速移除電源線插頭，並請與本公司免費服務專線 0800-00-5438 聯繫，將產品型號及故障情況詳細說明，客服人員會協助處理，嚴禁自行拆開外殼進行修理。
- 本產品的電源線及相關結構如有任何損壞時，必須由本公司服務處人員，或具有類似資格的人員更換，嚴禁自行或委託他人逕行更換，以避免發生危險。

委製 / 進口商：聲寶股份有限公司

地址：333 桃園市龜山區大華里頂湖路 26 號

免費服務專線：0800-00-5438 [0800-鈴鈴-我是聲寶]

RoHS 限用物質含有情況標示資訊，請參考下列網址 <http://www.sampo.com.tw>

操作說明：點選頁面右下方之『RoHS 專區』，輸入產品型號後按確認。

規格

| 機種名 | | EC-UA18UNT |
|--------------|--------------|-----------------------|
| 項目 | | |
| 額 定 電 壓 | | DC 14.8V |
| 額 定 電 流 | | 12.2A |
| 額 定 功 率 | | 180W |
| 電 池 規 格/容 量 | | 鋰電池 Li-ion/2200 mAh |
| 機體尺寸(含集塵站) | | 250x1120x305(寬x高x深)mm |
| 機體淨重(含集塵站) | | 約 3.9 公斤 |
| HEPA 濾 網 等 級 | | HEPA H11 |
| 塵 杯 容 量 | | 0.12L |
| 預 估 充 電 時 間 | | 約 4-5 小時 |
| 電 源 線 長 度 | | 2公尺 |
| 集 塵 杯 材 質 | | ABS 塑膠材質 |
| 主 機 材 質 | | ABS 塑膠材質 |
| 集 塵 站 材 質 | | ABS 塑膠材質 |
| 集塵站 | 型 號 | EC-UA18UNT(Charger) |
| | 額 定 電 壓 | 110V |
| | 額 定 頻 率 | 60Hz |
| | 額定輸入電流(充電狀態) | 0.2A |
| | 額定功率(集塵狀態) | 800W |
| | 額 定 輸 出 電 壓 | 18V |
| | 額 定 輸 出 電 流 | 0.5A |
| 集塵袋 | 型 號 | EC-11UA |
| | 尺 寸 | 120x180x110(寬x高x深)mm |
| | 容 量 | 2.0L |
| 原 產 地 | | 中 國 |

聲寶產品保證書

客戶留存聯

| | | | |
|-------|-------------|-------|-------|
| 產品名稱 | 聲寶自動集塵無線吸塵器 | | |
| 機 型 | EC-UA18UNT | 機 號 | |
| 姓 名 | | | |
| 性 別 | | 電 話 | |
| 住 址 | | | |
| 出生日期 | 年 月 日 | 購買日期 | 年 月 日 |
| 經 銷 商 | | 經銷商電話 | |
| 經銷商店址 | | | |

謝謝您的惠顧

為維護您的權益，應即詳實填寫購買日期並蓋店章，於一週內上網<http://www.sampo.com.tw>登錄，始享有本公司自購買日起算之免費服務，客戶留存聯請妥善保存，若有維修發生時，請主動提示本保證書以享受權益。

※服務保固範圍

- 聲寶小家電系列產品，自購買日起享一年有全機零組件免費檢修與更換零組件之服務。
- 本服務保證內容之範圍不包含產品內外部外觀及任何隨機附贈之產品，消耗品(如電池、燈泡、濾網、磁頭等)及相關配件產品(包裝材、遙控器、說明書等)之損壞或遺失。
- 除另有契約規定外，服務區域依官網揭示為準。
- 本保證書服務範圍條款僅適用本次購買之機型。

※注意事項

- 若產品使用於營利商業場所、公共場所或特殊地區(如海邊、硫磺區、溫泉區等)時，自購買日期起全機商品保證期限為半年。
- 如經本公司工程師檢查後判定屬於因安裝不良引起之故障或危險安裝無法處理時，請顧客聯絡原安裝之電器行負責處理，本公司不負安裝保固之責任。
- 若未於購買一個月期限內上網完成保證書登錄或與免費服務專線聯絡，以機體機號換算製造日期，三個月後翌日起計算保固期間。
- 保證期間外之檢修或調整服務，不論是否更換零件，按公司規定酌收「外出基本費」。
- 若產品為福利品，全機零組件保證期限一年，但外觀不保固。

※如有下列情形之一者，雖在保證期間內亦不予免費優待：

- 由於天災地變或人為引起之故障或損毀。
- 因使用之過失或使用錯誤，以致商品故障或損毀。
- 擅自改裝商品或經外人檢修所引起之故障或損毀。
- 安裝位置之遷移或搬運所引起之故障或損毀。
- 偏遠地區及山區之服務，不論是否超過保證書期間均酌收服務費。
- 違反說明書安全使用而導致產品不良。



為保障您購買產品之保固權益，請上網註冊，加入會員還可享不定期之優惠活動!



送站修理



到府服務

※請務必填妥購買日期並蓋店章以確保應有權益

聲寶股份有限公司
桃園市龜山區大華里頂湖路26號

免費服務專線

0800-00-5438 (0800-鈴鈴-我是聲寶)

<http://www.sampo.com.tw>