

聲寶產品保證書

商品名稱	聲寶45L三層紫外線烘碗機		
型號	KB-LA45U	機號	
姓名			
性別		電話	
住址			
出生日期	年 月 日	購買日期	年 月 日
經銷商		經銷商電話	
經銷商店址			

客戶留存聯

謝謝您的惠顧
為維護您的權益，應即詳實填寫購買日期並蓋店章，於一週內上網<http://www.sampo.com.tw>登錄，始享有本公司自購買日起算之免費服務，客戶留存聯請妥善保存，若有維修發生時，請主動提示本保證書以享受權益。

※服務保固範圍

- 聲寶小家電系列產品，自購買日起享一年有全機零組件免費檢修與更換零組件之服務。
- 本服務保證內容之範圍不包含產品內外部外觀及任何隨機附贈之產品，消耗品(如電池、燈泡、濾網、磁頭等)及相關配件產品(包裝材、遙控器、說明書等)之損壞或遺失。
- 除另有契約規定外，服務區域依官網揭示為準。
- 本保證書服務範圍條款僅適用本次購買之機型。

※注意事項

- 若產品使用於營利商業場所、公共場所或特殊地區(如海邊、硫磺區、溫泉區等)時，自購買日期起全機商品保證期限為半年。
- 如經本公司工程師檢查後判定屬於因安裝不良引起之故障或危險安裝無法處理時，請顧客聯絡原安裝之電器行負責處理，本公司不負安裝保固之責任。
- 若未於購買一個月限內上網完成保證書登錄或與免費服務專線聯絡，以機體機號換算製造日期，三個月後翌日起計算保固期間。
- 保證期間外之檢修或調整服務，不論是否更換零件，按公司規定酌收「外出基本費」。
- 若產品為福利品，全機零組件保證期限一年，但外觀不保固。

※如有下列情形之一者，雖在保證期間內亦不予免費優待：

- 由於天災地變或人為引起之故障或損毀。
- 因使用之過失或使用錯誤，以致商品故障或損毀。
- 擅自改裝商品或經外人檢修所引起之故障或損毀。
- 安裝位置之遷移或搬運所引起之故障或損毀。
- 偏遠地區及山區之服務，不論是否超過保證書期間均酌收服務費。
- 違反說明書安全使用而導致產品不良。



為保障您購買產品
之權益，請上
網註冊，加入會員
即可享不定期之優
待活動！

送站修理 到府服務 ※請務必填妥購買日期並蓋店章以確保應有權益

使用說明書

SAMPO

聲寶45L三層紫外線烘碗機(家庭用)

適用型號 **KB-LA45U**

目錄

安全注意事項(請務必遵守).....	1~3
使用前注意事項.....	4
各部位名稱/配件.....	5
操作/顯示面板功能說明.....	6
使用說明.....	7~9
清潔與保養.....	10
緊急處理方法.....	11
故障檢修與排除.....	12
規格.....	13
限用物質含有情況標示.....	14
聲寶產品保證書.....	15

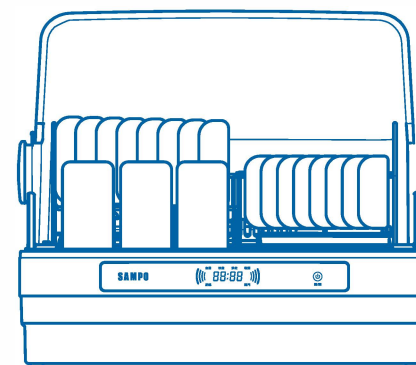

聲寶股份有限公司
桃園市龜山區大華里頂湖路26號

免費服務專線
0800-00-5438 (0800-鈴鈴-我是聲寶)
<http://www.sampo.com.tw>



使用本產品前請先詳細閱讀本使用說明書，以便正確的使用本產品。
請將本使用說明書放置在隨時可取用的地方。

保證書印製於說明書最後頁，請要求經銷商填妥購買日期及蓋店章，以確保您的權益。

安全注意事項 (請務必遵守)





為了防止給使用者和他人造成意外的危害和財產的損害，請務必遵守下述事項。

■ 為加強提示下列各注意事項內容，將以下列標誌進行區分和說明：

 警告	此標誌的意思指“有造成死亡或重傷的可能”。
 注意	此標誌的意思指“有造成負傷或商品周圍財產損害的可能”。

■ 對於須遵守的內容種類，將以下列圖形符號來區分和說明(下列圖形符號為表示例)：

	此圖形符號是指「禁止」之意。
	此圖形符號是指務必遵照指示，「強制」實行之意。

 警告	
 禁止非專業人員進行分解、修理、改造本產品，以避免造成起火、產品功能故障。	 嚴禁在易燃物旁使用，以避免引起火災。
 嚴禁與其它電器共享插座，以免造成異常發熱的現象而起火。	 嚴禁將殺蟲劑、噴漆等物品放置於機器附近或機器中，以免發生爆炸或火災。
 孩童應受監護，以確保孩童不嬉玩電器。	 請勿使用分接器或延長線，避免觸電、故障或起火。
 使用中請勿將本機電源線插頭拔除，以免發生觸電之危險。	 切勿於使用中開門，亦勿將開關桿壓住，此時直視機體內部，會使眼睛受傷。
 本電器不預期提供生理、感知、心智能力、經驗或知識不足之使用者(包含孩童)使用，除非在對其負有安全責任的人員之監督或指導下安全使用。	

安全注意事項 (請務必遵守)

 警告	
 請勿使用110V以外的插座，以免造成觸電或火災。	 使用中或剛使用完畢，請勿移動機器；需待機器冷卻後再移動，以免因機體過熱而燙傷。
 請勿拉著電源線移動機器，以免造成產品故障或意外。	 請勿毀損、強拉或纏綁電源線，以免造成電源線受損、觸電或火災等事情發生。
 手潮溼時，請勿觸摸插頭或插座部位，且請勿向機器潑水，以免造成觸電產生危險。	 移除電源線時，請務必握住插頭，勿強拉電源線，以免造成短路觸電，進而引發火災。
 電源線或插頭如有損傷、插座若有接觸不良情形時，請停止使用，以免造成觸電、短路或起火等事情發生。	 請勿在高溫、高濕、水氣多，或火源附近、油氣多和擺放瓦斯附近等場所使用，以免造成故障、意外或觸電等現象。
 使用中或使用後請勿觸摸機器高溫部位，如透明蓋及餐具籃等。若需立即取用餐具時，請戴防護具如手套，以避免造成燙傷。	 不使用或有任何異狀發生時請立即移除電源線插頭，以免發生意外。
 機器上方請勿披掛衣物、毛巾、布團等物品及放置重物，以免機體變形而導致產品故障、火災或意外發生。	 請勿以髮膠、殺蟲劑、清潔用噴霧劑等噴灑機器，以免造成機體塑膠或塗裝部位變質毀損。
 本機器使用用途為乾燥碗盤，請勿使用於其他用途上，如烘抹布等，以免發生危險。	 機器底部請勿堆置衣物、毛巾、布團、報紙等物品，以免導致產品故障、火災或意外發生。

安全注意事項 (請務必遵守)

⚠ 注意



請勿靠近水源使用。若插頭電源線、進氣口浸水常是事故原因。



插頭請單獨插入專用之110V電源插座，勿與其他電器共用插座，以免發生危險。



請勿將電源線垂掛在桌邊或轉角處，以免機體因拉扯傾倒或電源線脫落。



若燈管於機體內破裂時，請將所有餐具全數取出清洗，並將機體內部清潔擦拭乾淨。以免餐具被汞汙染。



請勿將機體泡入水中進行清潔，避免發生危險。



進氣口切勿插入鐵條等異物，以免觸電。



請勿頻繁開關門，若燈管閃爍或無法點亮，請聯絡免費服務專線。



機體須擺放於桌面上使用，不可緊貼牆面或物品；每邊至少間隔10公分以上，以免影響通風散熱，造成機器故障。



使用中開啓上蓋，若紫外線燈光未熄滅，請立即關閉上蓋停止使用，並聯絡免費服務專線送修。請勿直視紫外線燈管或身體暴露於殺菌光中，以避免發生危險。



本電器用於家庭或類似場所，如下列所示。
-商店、辦公室及其他工作之員工廠房區域。
-農莊
-旅館、汽車旅館及其他居住環境
-提供床鋪及早餐環境。



烘碗機額定容量之最多器皿、碗盤、刀叉匙負載總重量為6公斤。

使用前注意事項

- 使用本機前，請先將內部所有保護包材移除，以避免使用中造成保護包材融化，產生異味或發生危險。
- 請勿將烘碗機放置於塑膠桌布、柔軟的墊物上面使用，以免發生火災危險。
- 新品初期使用時，內部會有輕微塑膠味，使用二到三天後，味道將會淡化，請消費者安心使用。
- 電器不得藉由外接計時器或分離遙控系統。
- 禁止將電源線懸掛在櫥櫃的邊緣或接觸高溫表面。
- 如機器故障時，切勿自行維修。若在故障狀態下繼續使用或自行修理，均可能發生危險。
- 維修服務時，請使用原廠零件，若任意更換非原廠認可之零件，以導致本機或週遭財物等損壞，本公司不負責保固維修或一切損害賠償之責任。
- 孩童應受監護，以確保孩童不嬉玩電器。
- 本電器不預期供生理、感知、心智能力、經驗或知識不足之使用者(包含孩童)使用，除非在對其負有責任的人員之監護或指導下安全使用。
- 請先將碗盤表面的殘水瀝乾後，再放入烘碗機內，烘乾和殺菌的效果更佳。
- 運轉時將產生熱風，使用完畢待機器和餐具冷卻後，再行拿取，以避免燙傷。
- 請將尖銳物品放置於刀具收納盒，如：刀具、叉具等，以避免受傷。
- 若上蓋有受損，可直視紫外線燈發光，請務必停止使用。
- 使用中開啓上蓋，若紫外線燈光未熄滅，請立即關閉上蓋停止使用，並聯絡免費服務專線送修。
- 請勿直視紫外線燈管或將身體暴露於殺菌光中，以避免發生危險。

※ 若有下列情形，請連絡聲寶免費服務專線0800-00-5438

- 電源線破損。
- 電源線或其插頭過熱。
- 風扇不轉或機器故障。
- 使用中開啓上蓋，若紫外線燈光未熄滅，請立即關閉上蓋停止使用。

※ 為了改善此使用說明書的內容，本公司得不經預告而加以修正。出貨以實物為準。

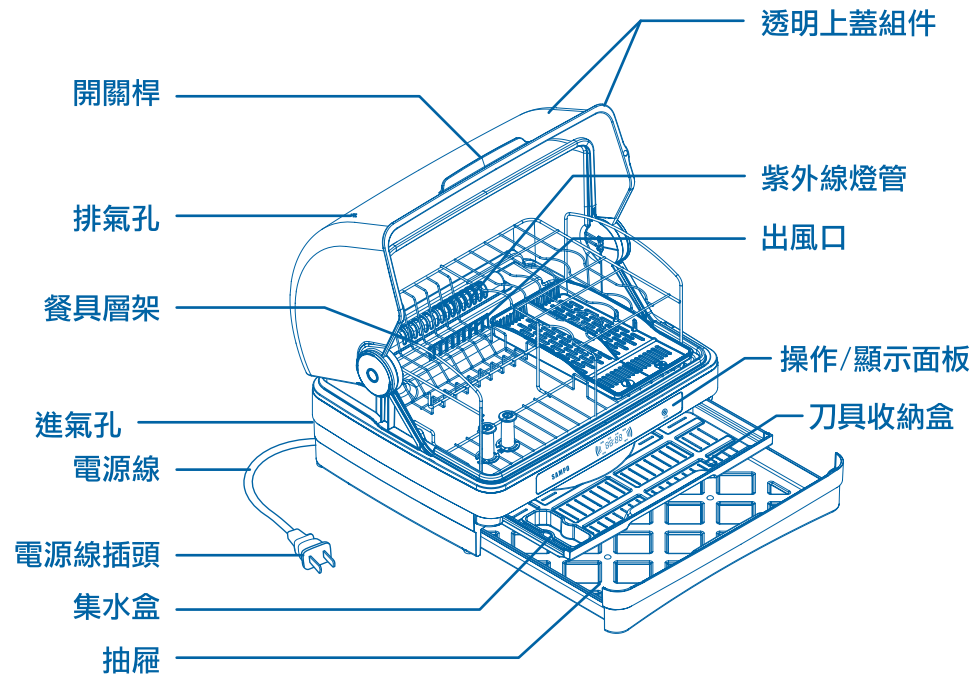

配件

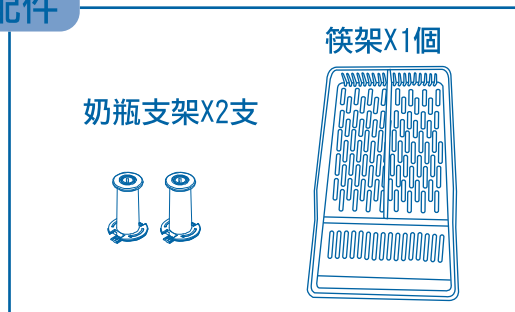

操作面板功能說明，如下：

按鍵圖示	圖示名稱	圖示說明
 開/關	電源開關及 功能選擇按鍵	點選”開/關”按鍵以開啟 電源及所需功能選擇。

電源線插頭連接

- 使用前，請將電源線插頭插入插座。(請確定為 110V交流電源)。
- 此時蜂鳴器會發出嗶一聲，提醒進入待機模式。

使用步驟說明

1 開啓烘碗機上蓋

- 烘碗機上蓋開啓後，顯示面板相對應指示燈號"開門"亮起(如圖1)。



※貼心提醒：

- 碗盤放置完成，關閉上蓋後，"開門"指示燈號亦將熄滅。
- 若關閉上蓋後，"開門"指示燈仍為亮起狀態，請確認上蓋是否卡住未密合。

2 餐具放置

- 米飯碗放置最多 10 個，直徑約 13 公分以下；餐盤放置最多 8 個，直徑最大不超過 25 公分(如圖2)。



圖2

- 奶瓶口徑最小不可低於3公分。
- 奶瓶支架安裝，請將奶瓶支架對準餐具籃卡槽，再行向右旋轉 90 度，奶瓶支架即可鎖附完成(如圖3)。

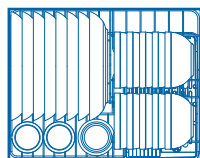

圖3

- 刀具或鋒利的器具，請放置於刀具收納盒中，且將鋒利處平放(如圖4)。
- ※貼心提醒：請勿將刀具或鋒利的器具放置於筷架中，以避免滑落發生危險。

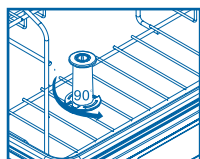

圖4

- 砧板可放置於抽屜中，以進行收納(如圖5)。
- ※貼心提醒：砧板殘水瀝乾後，再放入抽屜內，烘乾的效果較佳。

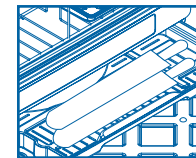

圖5

3 功能選擇

- 點選開/關"開/關"按鍵，點選所需要的功能。
- 功能點選依序如為自動、快乾、烘乾、殺菌、奶瓶。(開機預設為自動)
- 各功能運轉說明如下：

功能	預設時間	運轉程序說明
自動	約 60 分鐘	以熱風進行烘乾，並開啓紫外線燈進行殺菌。
快乾	約 20 分鐘	以熱風進行烘乾，並開啓紫外線燈進行殺菌。
烘乾	約 60 分鐘	以熱風進行烘乾。
殺菌	約 35 分鐘	啓動紫外線燈進行殺菌，並出冷風。
奶瓶	約 60 分鐘	以熱風進行烘乾，並開啓紫外線燈進行殺菌(約10分鐘)，再出冷風(約10分鐘)，共運轉3個循環。

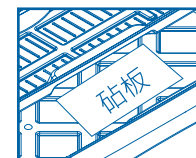
- 功能點選及顯示面板顯示說明，以快乾功能為例。

— 請點選開/關"開/關"按鍵2下，點選至快乾功能，顯示面板相對應指示燈號"快乾"閃爍3秒後，進入快乾功能運轉程序，此時顯示面板"快乾"功能顯示為長亮，且運轉時間開始倒數計時(如圖6)。



圖6

- 若點選功能運轉中途開啓上蓋，此時紫外線燈將關閉，且蜂鳴器會發出“滴”“滴”“滴”聲響，且顯示面板“開門”指示燈號亮起，且功能指示燈號閃爍，此目的在提醒上蓋已開啓，顯示面板相對應顯示(如圖7)。



圖7

- 若功能運轉中，需要停止運轉相關功能，請點選開/關“”按鍵，風扇送冷風仍持續運轉1分鐘後，即停止運轉。

3 完成烘乾

- 運轉完成後，蜂鳴器會發出嗶一聲，且顯示面板熄滅，此時烘乾程序已完成。
- 完成烘乾程序後，此時間烘碗機內的碗盤溫度較高，請勿立即取出餐具，以避免燙傷。

- 清潔或保養前請先移除電源線插頭，待機體冷卻後，再進行清潔保養作。

警告	
 移除電源線插頭請避免手部潮濕，以免短路、觸電、受傷等危險。	 機體不可用水沖洗或浸入水中，以免短路、觸電、造成火災等。
注意	
 清潔保養時，請勿使用稀釋劑、揮發油、鋼刷或化學除塵布等商品，以避免造成機器變質、損壞及故障等問題。	 禁止使用殺蟲劑、掃除用或整髮用之噴霧劑等用品，以避免造成機器變質、損壞或故障。

本體、內腔體、上蓋

- 本體外觀用軟布沾水或溫水擦拭。難以清除的污垢，先用軟布沾少許中性清潔劑擦拭後，再用乾軟布將殘留的中性清潔劑擦拭乾淨。

餐具層架

- 請先將餐具層架從烘碗機內移出，以中性清潔劑清潔層架後，並以清水進行洗淨晾乾即可。

進/排氣口

- 請以毛刷或吸塵器進行進氣/排氣口的清潔，若進/排氣口有阻塞會導致機器故障，請至少半年清潔一次。(清潔頻度，請依使用環境自行調整)

集水盒

- 請定時清潔集水盒內的積水，勿使其滿溢流出；清潔完成後，裝回時，亦請按壓到底以避免漏水。

紫外線燈管

- 紫外線燈管不可自行更換，若燈管不亮或閃爍，請聯絡免費服務專線進行檢修。



警告

- 使用時若有持續發生冒煙或起火燃燒現象，請立即關閉電源並儘速移除電源線插頭，並請與本公司免費服務專線 0800-00-5438 聯繫，將產品型號及故障情況詳細說明，客服人員會協助處理，嚴禁自行拆開外殼進行修理。
- 本產品的電源線及相關結構如有任何損壞時，必須由本公司服務處的人員，或具有類似資格的人員更換，嚴禁自行或委託他人進行更換，避免發生危險。

- 若發生故障時，請立即停止使用，並移除電源線插頭，若在故障狀態繼續使用或自行修理，均可能發生危險。

下列狀況可能不是故障，在送修之前先檢查清楚

故障現象	檢查方法	故障排除
按鍵無動作，無法開機	<ul style="list-style-type: none"> ● 電源線插頭是否插好？ ● 是否曾停電，電力是否恢復正常通電？ ● 電源線是否破損、斷裂或插頭變形？ ● 電源鍵按鍵卡鍵？ ● 非以上問題，但是按電源無動作。 	<ul style="list-style-type: none"> ● 檢查電源線插頭確實插妥。 ● 檢查電力開關，確認正常供電。 ● 請聯絡免費服務專線。 ● 請聯絡免費服務專線。 ● 請聯絡免費服務專線。
烘乾狀態不佳	<ul style="list-style-type: none"> ● 餐盤有無立放？ ● 餐具是否重疊放置或放太密？ ● 筷子有無散開擺置？ ● 機體下方有無異物或軟布、紙張？ ● 機體下方進、排氣口是否阻塞？ 	<ul style="list-style-type: none"> ● 請確認餐盤立放以利烘乾。 ● 確認餐盤散置立放，不可重疊。 ● 筷子散置或加長烘乾時間。 ● 移除機體下方之異物及軟布。 ● 清理進器口之灰塵、毛屑等。
紫外線燈持續閃爍，無法點亮	<ul style="list-style-type: none"> ● 紫外線燈管是否老化或接觸不良？ 	<ul style="list-style-type: none"> ● 請聯絡免費服務專線。
打開上蓋，紫外線燈不滅	<ul style="list-style-type: none"> ● 上蓋開關壓桿是否被異物卡住？ 	<ul style="list-style-type: none"> ● 請先移除電源線插頭後，再行清除異物。

- 送修前，請先聯絡聲寶 0800-00-5438 免費服務專線，將產品型號及故障情況詳細說明，客服人員會協助處理，絕對不要自行拆開外殼進行修理。

項目 \ 型號	KB-LA45U
額定電壓/額定頻率	110V/60Hz
總額定消耗電功率	350W
機體淨重	約5.0公斤
機體尺寸	470x418x398(寬x高x深) mm
上蓋材質	塑膠PS
內腔體/底座材質	塑膠PP
餐具層架材質	不鏽鋼201
筷架材質	塑膠PP
奶瓶支架材質	塑膠PP
抽屜材質	塑膠PP
刀具收納盒材質	塑膠PP
集水盒材質	塑膠PS
電源線長度	約1.2m
原產地	中國
耗材	紫外線燈管

委製商名稱：聲寶股份有限公司

地址：333桃園市龜山區大華里頂湖路 26號

免費服務專線：0800-00-5438 【0800-鈴鈴-我是聲寶】

進口商名稱：鼎宇實業有限公司

地址：台南市中西區臨安路一段 261號

電話：06-2598870

設備名稱：聲寶45L三層紫外線烘碗機 Equipment name		型號(型式)：KB-LA45U Type designation (Type)				
單元 Unit	限用物質及其化學符號 Restricted substances and its chemical symbols					
	鉛(Pb) Lead	汞(Hg) Mercury	鎘(Cd) Cadmium	六價鉻(Cr+6) Hexavalent chromium	多溴聯苯(PBB) Polybrominated biphenyls	多溴二苯醚(PBDE) Polybrominated diphenyl ethers
PCB板及組件	○	○	○	○	○	○
塑膠元件	○	○	○	○	○	○
金屬元件	○	○	○	○	○	○
電源線組	○	○	○	○	○	○
風扇馬達組	○	○	○	○	○	○
備考1: “超出0.1 wt %” 及 “超出0.01 wt %” 係指限用物質之百分比含量超出百分比含量基準值。 Note 1: “Exceeding 0.1 wt %” and “exceeding 0.01 wt %” indicate that the percentage content of the restricted substance exceeds the reference percentage value of presence condition.						
備考2: “○” 係指該項限用物質之百分比含量未超出百分比含量基準值。 Note 2: “○” indicates that the percentage content of the restricted substance does not exceed the percentage of reference value of presence.						
備考3: “-” 係指該項限用物質為排除項目。 Note 3: The “-” indicates that the restricted substance corresponds to the exemption.						